

Бред напаянный с 2002г у меня на макетке для ремонта х55...х75 с авто-ignition

Питание тела к клеммам аккумулятора, для ТП работ

Срисовал по просьбе трудящихся :)  
Могут быть ошибки!

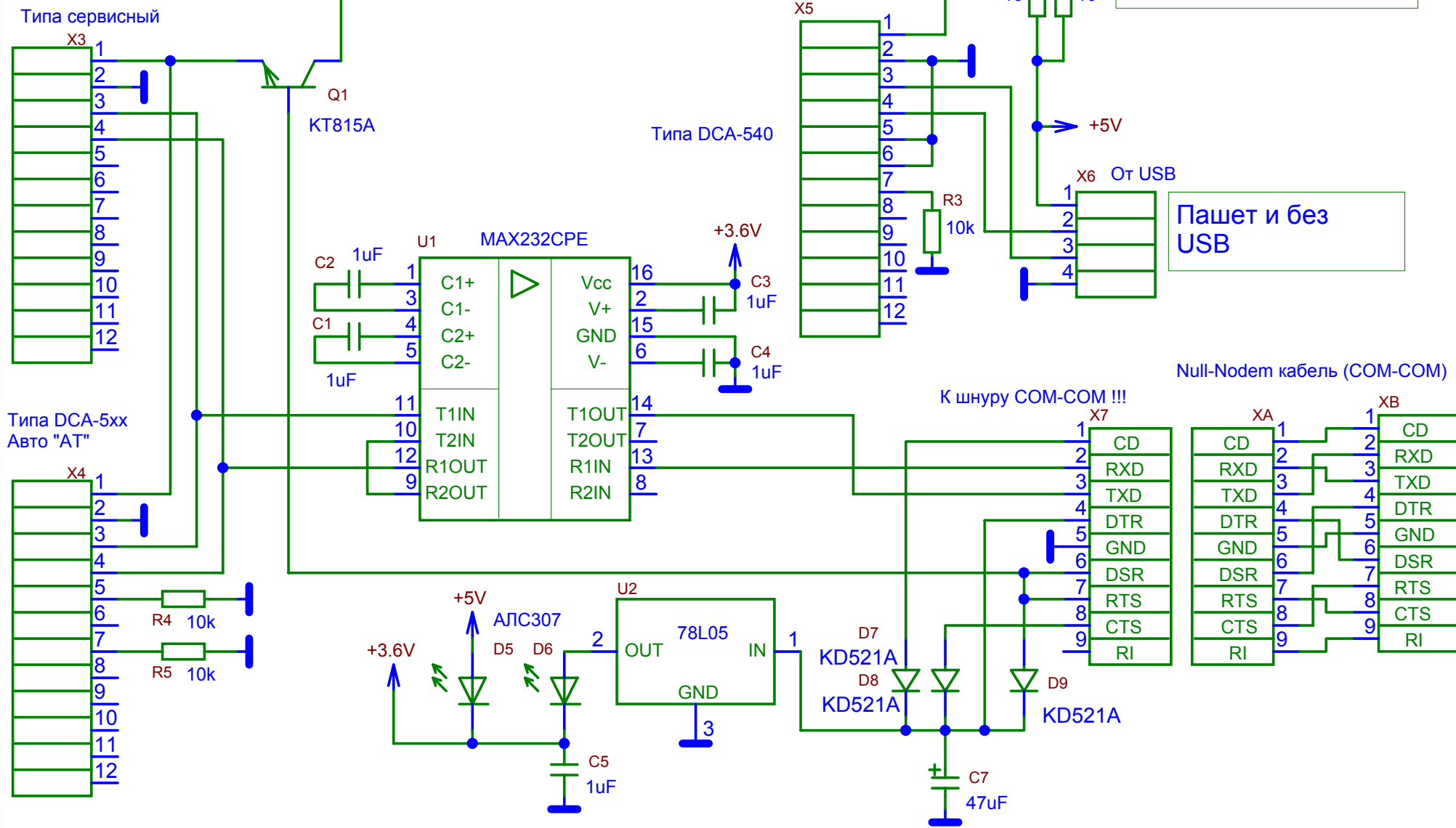

Типа сервисный

Типа DCA-5xx  
Авто "АТ"

Типа DCA-540

К шнуру COM-COM !!!

Null-Modem кабель (COM-COM)

Пашет и без USB